

Основной вид деятельности предприятия Fruitech – производство машин и оборудования для пищевой промышленности. Мы выпускаем более 80 наименований разного рода машин. Предприятие Fruitech выпускает полные линии, а также отдельные единицы с учетом требований клиентов. Мы изготавливаем инновационные машины, соответствующие самым разным требованиям как отечественного, так и зарубежных рынков, учитывая пожелания и потребности клиентов.

На этот раз мы представим уникальное новейшее решение по переработке малины. Решение, ставшее уже нормой и очень востребованным методом работы в нашей стране – это процесс опрокидывания ящиков с замороженной или свежей малиной.

Хотим представить вам 2 новых линии:

1. Автоматическая линия для опрокидывания ящиков с замороженной малиной

2. Автоматическая линия для опрокидывания ящиков со свежей малиной

The main business of the company Fruitech is the production of the machines and equipment for the food distribution industry. We produce over the 80 different types of machines. Fruitech can supply complete processing lines as well as single machines, depends on the request and clients need. We design and build innovative machines, able to satisfy the highest requirements of the domestic and international market developing advanced solutions, in order to satisfy the clients.

Hereby, we can present the new, completely unique solution for the processing of the raspberries. This solution is already a standard and very well accepted way of working in our country-the process of the unloading of the frozen or fresh raspberries from the baskets.

We would like to present you our 2 lines:

1st Automatic line for the unloading of frozen fruits

2nd Automatic line for the unloading of fresh fruits

**13. Septembar bb,
32250 Ivanjica, Serbia
T +381 62477 088
E mladjo@fruitech.rs**



FRUITECH
STEP AHEAD



Автоматическая линия для опрокидывания ящиков с замороженной малиной

Automatic line for the unloading of frozen fruits from baskets

1.1 Устройство для опрокидывания ящиков с замороженной малиной Device for the unloading of frozen fruits from baskets

- 1.1.1 Распаковщик ящиков / Basket unpicker
- 1.1.2 Конвейер / Conveyor
- 1.1.3 Конвейер-накопитель / Accumulator conveyor
- 1.1.4 Податчик ящиков / Inserter
- 1.1.5 Опрокидыватель ящиков / Rotator
- 1.1.6 Очиститель ящиков / Cleaner

Технические характеристики / Technical characteristics

Размеры (ДхШхВ) / Dimensions (LxBxH): 7.5x5.3x2.25m/м
Установленная мощность / Installed power: 8,54 kW/кВт
Напряжение / Voltage: 380V/50Hz/Гц
Производительность / Capacity: 1800 ящиков/ч / boxes/h

1.2 Вибросепаратор Vibroseparator

Вибросепаратор используют для выделения разных фракций на производстве фруктов и ягод / Vibroseparator is used for a different fractions in processing fruits.

Технические характеристики / Technical characteristics

Размеры (ДхШхВ) / Dimensions (LxBxH): 3.0x1.5x1.2m/м
Установленная мощность / Installed power: P=2x0,36 kW/кВт
Напряжение / Voltage: 220V/B

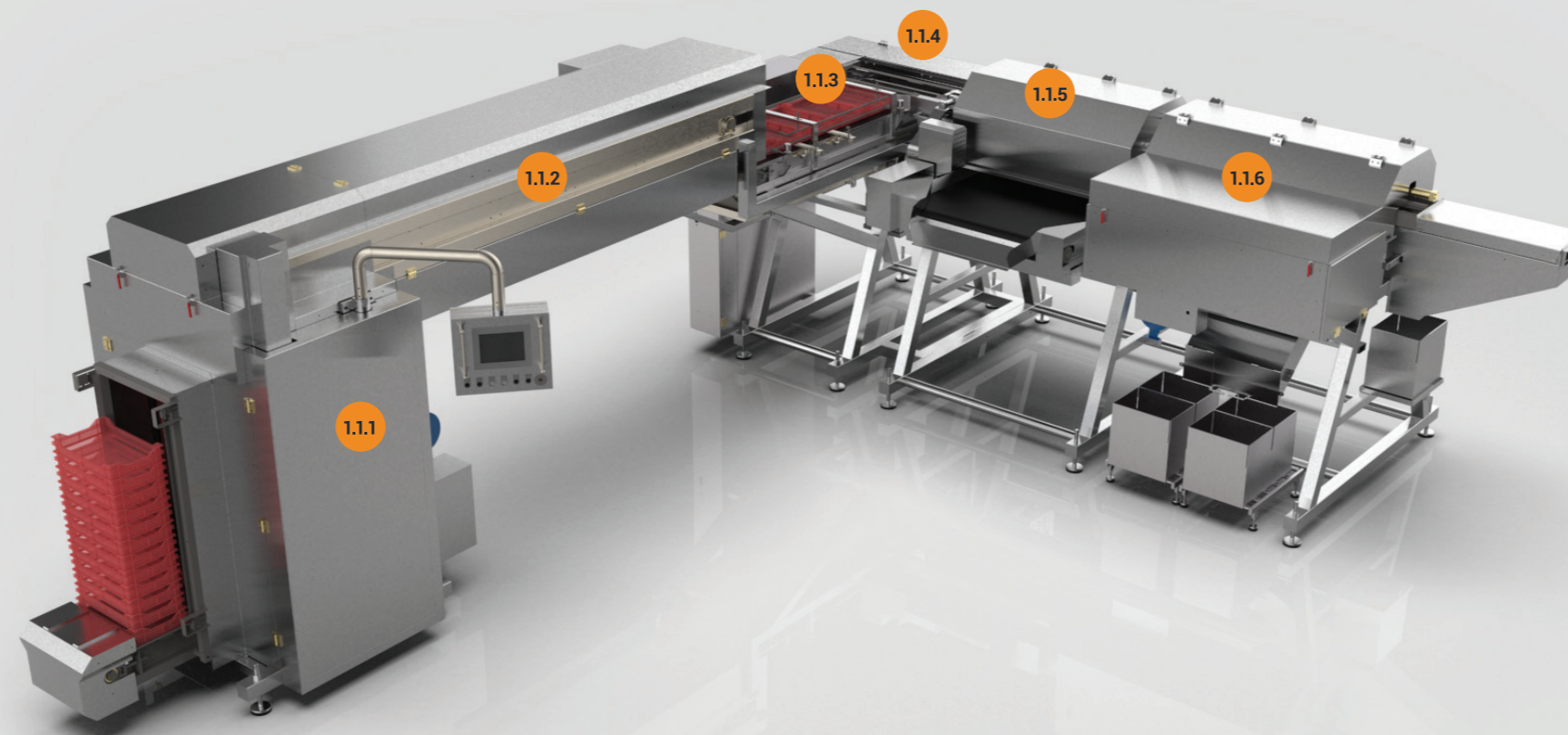
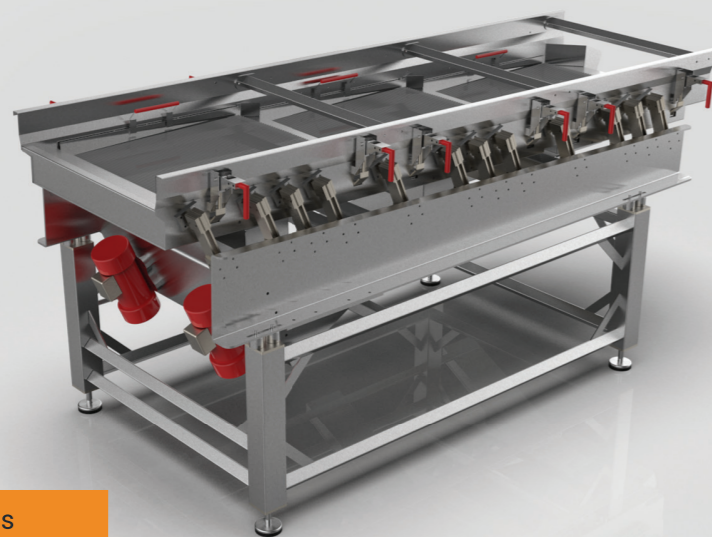

1.3 Mašina za pranje gajbica Fruit baskets washing machine

Машина для мойки ящиков / Washing of baskets is done in two phases:

Первый этап – предварительная промывка / 1st is prewashing.
 Предварительная промывка выполняется с помощью 40 сопел, водой давлением 5 бар / Prewashing is with 40 nozzels /5 bars and water is constantly purified.
 Мойка на втором этапе выполняется под высоким давлением / 2nd is based on high pressure washing.
 Окончательная мойка под высоким давлением, с помощью 7 сопел/100бар, с подачей свежей воды / Final wash under the high pressure is done by 7 nozzels/ 100 bars using fresh water.

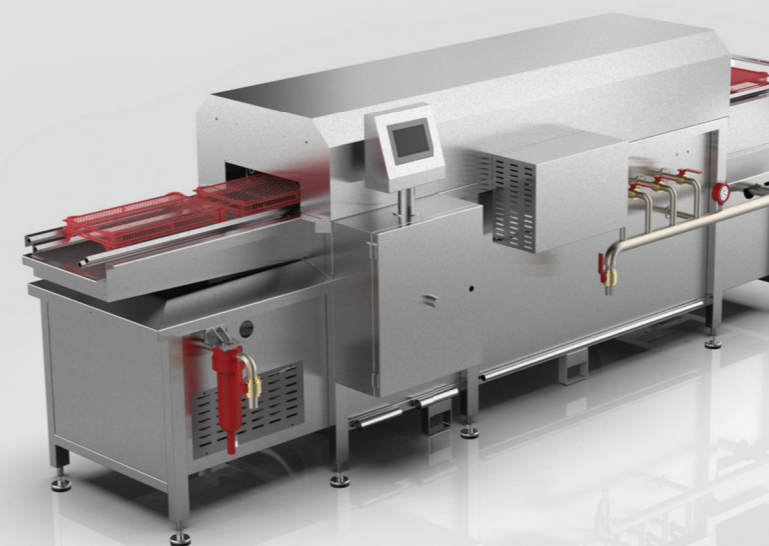

Технические характеристики / Technical characteristics

Размеры (ДхШхВ) / Dimensions (LxBxH): 3.7x1.6x1.3m/м
Установленная мощность / Installed power: 15,55 kW/кВт
Напряжение / Voltage: 380V/50Hz/Гц
Насос высокого давления / High pressure pump: KRÄNZLE 11 kW/кВт
Насос низкого давления / Low pressure pump: PEDROLLO 4,5 kW/кВт

Сравнительный анализ Comparative analysis

Автоматическая линия для опрокидывания ящиков с замороженной малиной
Automatic line for the unloading of frozen fruits

	Работники Workers	Стоимость труда(€/h) (евро/ч) Labor cost(€/h)	Продолжит ельность смены(ч) Duration of shift (h)	Кол-во смен/сутки No of shifts/day	Кол-во рабочих дней в сезоне Working days per season	Всего: расходы (евро) Work Cost (€)
Ручное опрокидывание Manual proces	25	4,2	10	2	50	105.000
Опрокидывание на линии Automatic line	5	4,2	10	2	25	21.000

Стоимость(евро) Price(€)

1.1 Машина для опрокидывания ящиков с замороженными ягодами	Line for the unloading of frozen fruits from baskets	72.000
1.2 Вибросепаратор	Vibroseparator	16.000
1.3 Машина для мойки ящиков	Fruit basket washing machine	19.000
1.4 Конвейер	Conveyor	3.500
1.5 Приемный конвейер	Reception bar	3.000

113.500

Окупаемость Cost-effectiveness

Срок окупаемости автоматической линии для опрокидывания ящиков с замороженной малиной – 1,3 сезона.
The payoff of the Automatic line for the unloading of frozen fruits is 1.3 season.

Как работает машина?
How does it work?

YouTube <https://www.youtube.com/watch?v=cY2xcnidFTE>